

Axial block for 3 drill holders
Halter für 3 Bohrerhalter
Support pour 3 porte-perceurs
015.11.2000.1

Precision drill holder (B8)
Präzisionsbohrerhalter (B8)
Porte-perceur de précision (B8)
B8 16 60

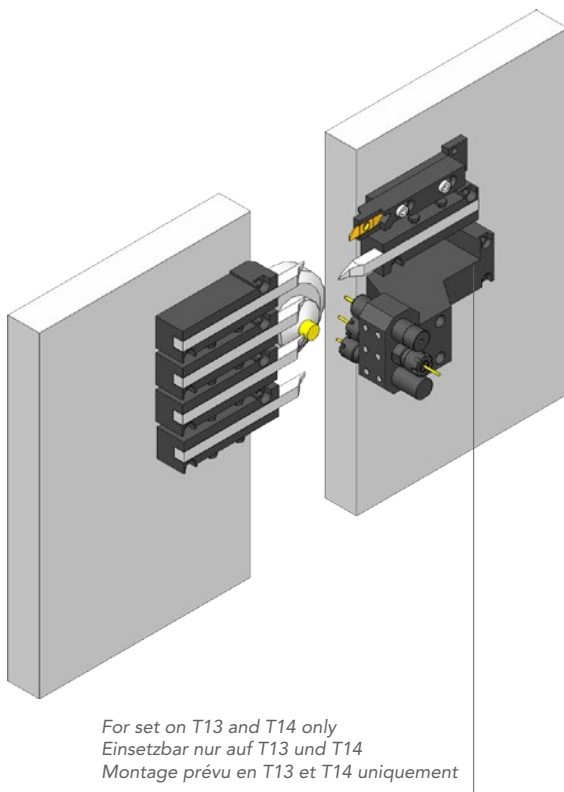

System advantages

- Rigidity and line up precision guarantees the drilling quality.
- Increase of the number of tools :
2 positions on gang allow the set up of 3 drilling positions.
- Operations possible in main operation thanks to counter spindle.

Vorteile vom System

- Stabilität und Präzision für eine bessere Qualität von Bohrungen.
- Erhöhung der Kapazität :
2 Werkzeugpositionen erlauben die Benutzung von 3 bzw. 6 Bohrern.
- Es ist möglich, mit der Gegenspindel in der Nebenzeit zu arbeiten.

Avantages du système

- Rigidité et précision d'alignement garantissant la qualité du perçage.
- Augmentation du nombre d'outils : 2 positions du peigne permettent le montage de 3 positions de perçage.
- Possibilité d'effectuer des opérations en opération principale à l'aide de la contre-broche.

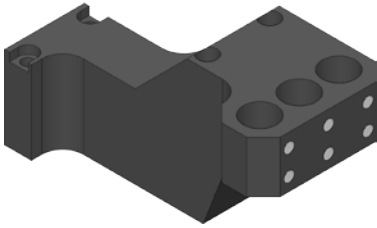

Axial block for 3 drill holders
Halter für 3 Bohrerhalter
Support pour 3 porte-perceurs
015.11.2000.1



Standard drill holder (ER11)
Standard Bohrerhalter (ER11)
Porte-perceur standard (ER11)
EM 11 16 55



Double drill holder (2x ER11)
Doppelbohrerhalter (2x ER11)
Porte-perceur double (2x ER11)
ED 11 16 32



Precision drill holder (B8)
Präzisionsbohrerhalter (B8)
Porte-perceur de précision (B8)
B8 16 60

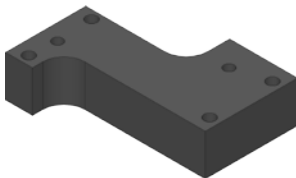

Spacer 20 mm for axial block 015.11.2000.1

> Allows to shift the axial block of 20 additional millimeters in relation to the reference of the guide bush (without spacer: 40 mm)

Distanzstück 20 mm für Halter 015.11.2000.1

> Erlaubt die Verschiebung des Halters um 20 zusätzliche Millimeter gegenüber der Führungsbüchse (ohne Distanzstück: 40 mm)

Entretoise 20 mm pour support 015.11.2000.1

> Permet de décaler le support de 20 millimètres supplémentaires par rapport à la ligne du canon (sans entretoise: 40 mm)

015.11.2000.2

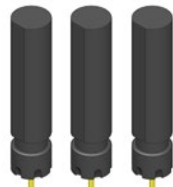
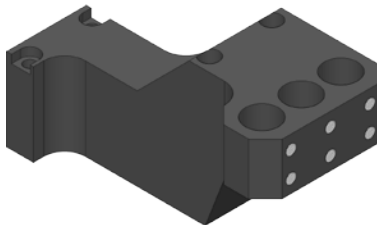

PACK "SINGLE"

1 x 015.11.2000.1

Axial block for 3 drill holders
Halter für 3 Bohrerhalter
Support pour 3 porte-perceurs



3 x EM 11 16 55

Standard drill holder (ER11)
Standard Bohrerhalter (ER11)
Porte-perceur standard (ER11)

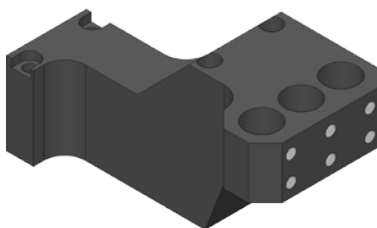

PACK "DOUBLE"

1 x 015.11.2000.1

Axial block for 3 drill holders
Halter für 3 Bohrerhalter
Support pour 3 porte-perceurs



3 x ED 11 16 32

Double drill holder (2x ER11)
Doppelbohrerhalter (2x ER11)
Porte-perceur double (2x ER11)

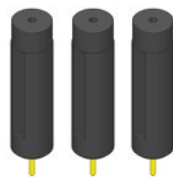
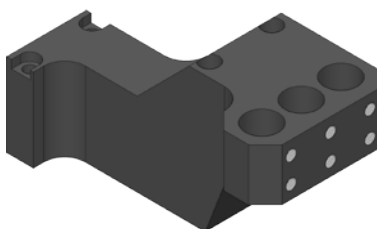

PACK "PRECISION"

1 x 015.11.2000.1

Axial block for 3 drill holders
Halter für 3 Bohrerhalter
Support pour 3 porte-perceurs



3 x B8 16 60

Precision drill holder (B8)
Präzisionsbohrerhalter (B8)
Porte-perceur de précision (B8)